

## ⚠ AVERTISSEMENT

Cancer et effets nocifs sur la reproduction -  
[www.P65Warnings.ca.gov](http://www.P65Warnings.ca.gov).

## AVIS

Vous devez utiliser des cartouches filtrantes de recharge d'origine de Navien. L'utilisation de toute autre cartouche annulera la garantie limitée de Navien.

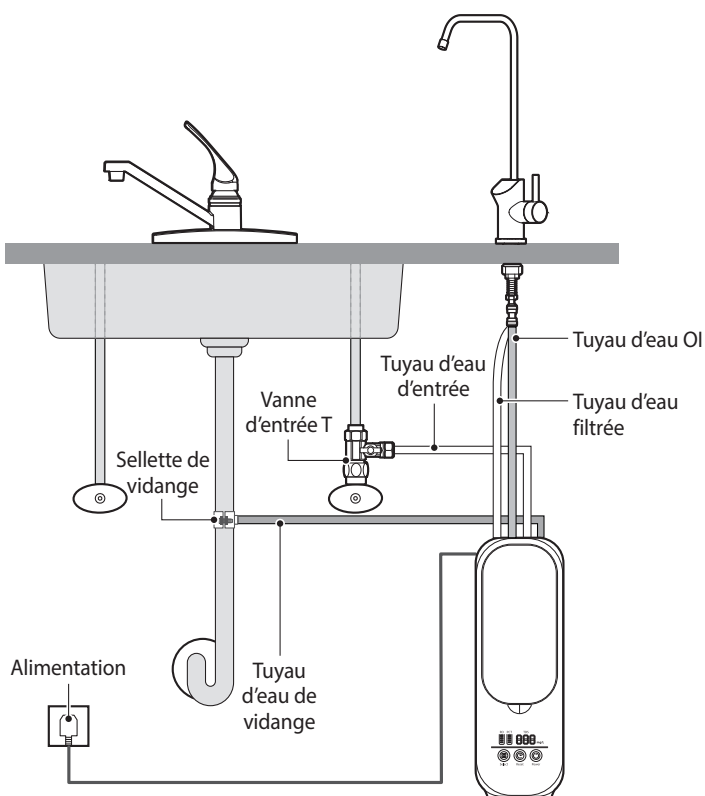

1. Débranchez le cordon d'alimentation électrique et veillez à ce qu'il ne soit pas en contact avec de l'eau.

## ⚠ DANGER

Ne touchez pas le cordon d'alimentation avec les mains mouillées.

2. Fermez la vanne d'entrée T sous l'évier.

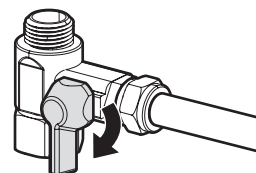

3. Ouvrez le robinet intelligent (PAS le robinet de cuisine) en tournant la poignée vers RO (OI) pour libérer complètement la pression d'eau du système. Quand l'eau ne coule plus du robinet intelligent, refermez-le.

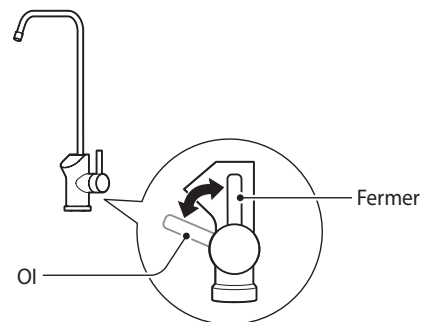

4. Retirez le panneau avant de l'appareil de filtration par OI.

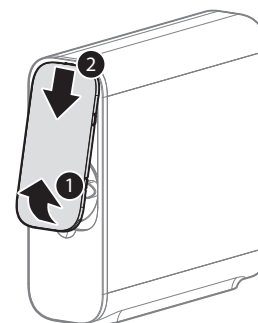

5. Faites tourner le filtre à 90 degrés dans le sens inverse des aiguilles d'une montre pour le détacher de l'appareil (il se détache lorsque l'icône « ▷ » du filtre fait face à l'icône « ◁ » de l'appareil).

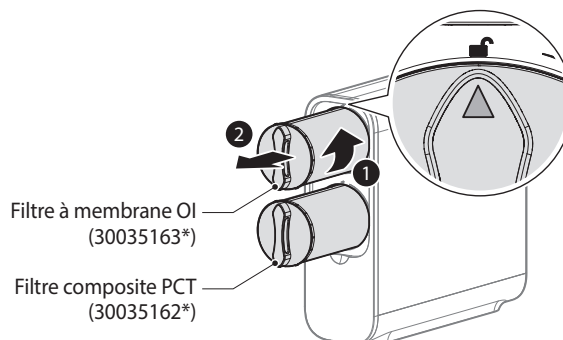

- Retirez l'emballage et le capuchon protecteur du nouveau filtre.
- Insérez le nouveau filtre dans le trou de filtre correspondant, puis tournez-le dans le sens des aiguilles d'une montre à 90 degrés (insérez-le dans le trou de manière à ce que l'icône « ▷ » soit devant l'icône « ⏸ », puis tournez-le dans le sens des aiguilles d'une montre à 90 degrés de sorte que l'icône « ⏸ » soit devant l'icône « 🔒 », pour verrouiller).

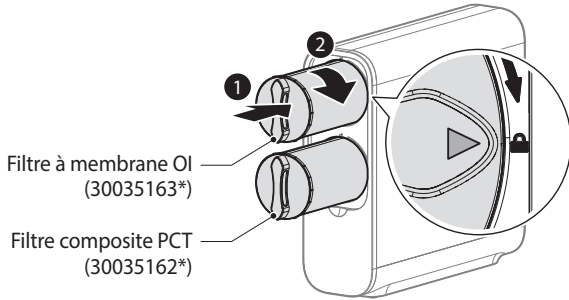

- Placez le panneau avant sur l'appareil de filtration par OI.

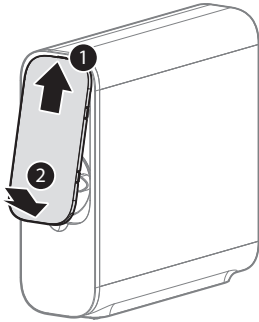

- Après avoir remplacé le filtre, ouvrez la vanne d'entrée T, puis vérifiez qu'il n'y a pas de fuites.

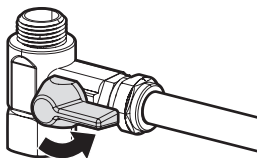

## ⚠ AVERTISSEMENT

Sachez que les fuites peuvent provoquer des chocs électriques, des problèmes électroniques, des coupures de courant, la pourriture du bois, etc.

- Rebranchez le cordon d'alimentation électrique à une prise.

## ⚠ DANGER

- Si la fiche entre en contact avec de l'eau, laissez-la sécher complètement avant l'utilisation.
- Ne touchez pas le cordon d'alimentation avec les mains mouillées.

- Sur l'écran du panneau avant, appuyez sur le bouton de réinitialisation et maintenez-le enfoncé pendant 3 secondes pour entrer dans le programme de réinitialisation du filtre.

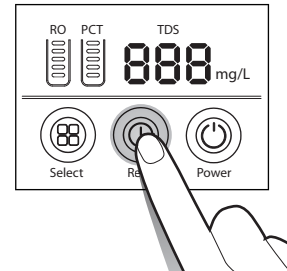

- Appuyez sur le bouton de sélection pour sélectionner le filtre souhaité.

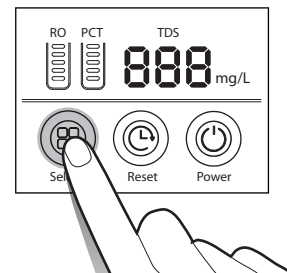

- Appuyez de nouveau sur le bouton de réinitialisation pendant 3 secondes jusqu'à ce que vous entendiez le système émettre un bip. Le filtre est maintenant correctement réinitialisé.

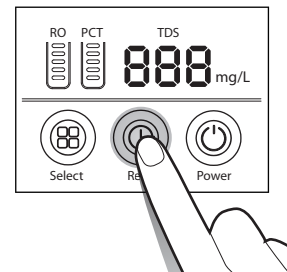

- Tournez la poignée du robinet intelligent vers RO (OI) pour laisser le système poursuivre le rinçage pendant 15 minutes supplémentaires, pour laver la cartouche filtrante. Ce processus est essentiel pour éliminer les impuretés qui peuvent s'être introduites au cours du processus de fabrication du produit.

### Remarque

Ne buvez pas l'eau lorsque le système est en phase de rinçage. Pendant le rinçage, l'eau peut contenir de la poussière de charbon. La poussière de charbon est inoffensive pour les humains, mais il n'est pas recommandé de l'ingérer.

**NAVIENT**

Navien, Inc.

20 Goodyear Irvine, CA 92618

TÉL 1-800-519-8794 FAX 1-949-420-0430

www.navieninc.com